

# MEGA FORT



BAUJAHR 2023

**MEGA**  
**FORT**

# MEGA FORT

---

## AUF DEM MARKT VERFÜGBARE MODELLE:

- MF 25/7500 mit Fassungsvermögen von 25 m<sup>3</sup> und Leergewicht von 6200 kg\* auf 7500-Rahmen
- MF 28/7500 mit Fassungsvermögen von 28 m<sup>3</sup> und Leergewicht von 6400 kg auf 7500-Rahmen
- MF 28/8360 mit einem Fassungsvermögen von 28 m<sup>3</sup> und einem Leergewicht von 6600 kg auf 8360-Rahmen
- MF 32/8360 mit einem Fassungsvermögen von 32 m<sup>3</sup> und einem Leergewicht von 6700 kg auf dem 8360-Rahmen

MEGA FORT-FAHRZEUGE haben 3-JÄHRIGE GARANTIE auf die Konstruktion.

**von 5980 kg**

\* Konfiguration (4,5: 3,2)

\* ohne Ersatzrad und Lift

\* Paket ALU (Felgen, Stützfüsse, Bächer)

**MEGA**  
**FORT**

# MEGA FORT

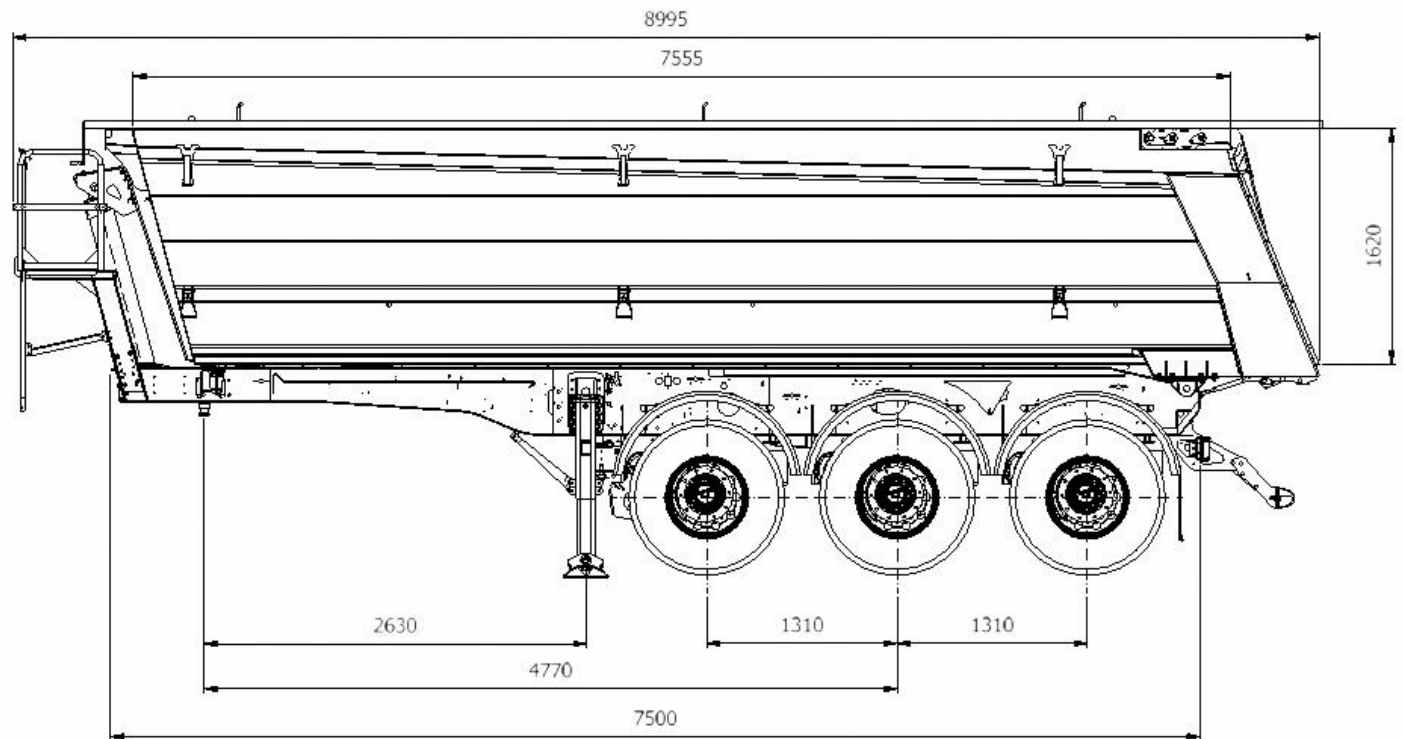
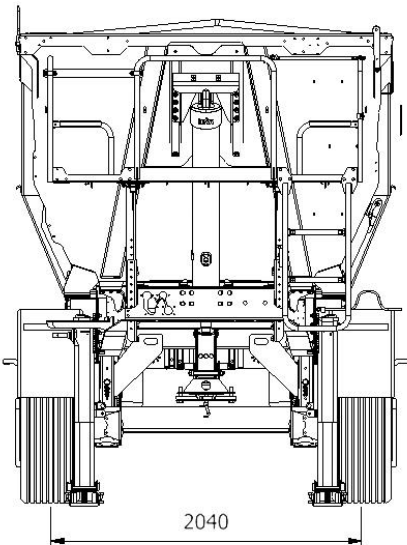
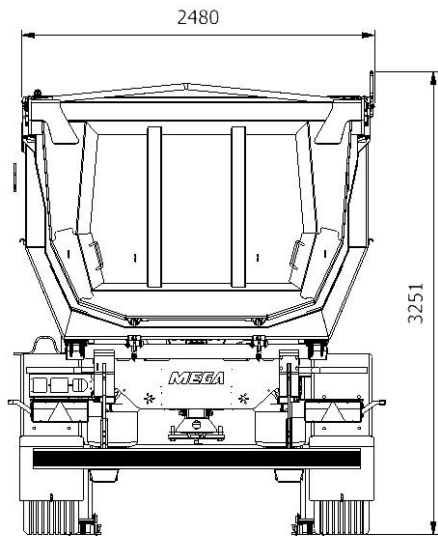

- MF 25/7500

**MEGA**  
**FORT**

# MEGA FORT

---

## AUSSTATTUNG:

### I. SICHERHEIT:

KNORR ILVL Pneumatik - alle KNORR Systeme im MEGA SAFE Paket

HYVA- oder Binotto-Zylinder - Stabilität beim Entladen

Sicherheitssysteme unterstützen die Arbeit des Fahrers

### II. WIDERSTANDSFÄHIGKEIT

Boden 5 mm Hardox (HB450) oder 4,5 mm 500 Tuf

Ein Rahmen, der den Boden über die gesamte Länge des Fahrzeugs verstärkt

Das einzigartige Design der Ladebox verhindert Verformungen

### III. KOMFORT / BENUTZERUNTERSTÜTZUNG

Klappe mit Rutsche integriert in Lademulde

Klappengelenkscharnier

HBS-System (federunterstütztes Anheben der Unterfahrschutz). Elektrisches Schiebedach von Cramaro (automatisch oder manuell). Möglichkeit der optimalen Lastverteilung durch Ausfahren zwischen den Querstangen der Plane

Schnelles Aufrollen der Plane

**MEGA**  
**FORT**

# MEGA FORT

---

## SICHERHEITSPAKETE:

### I. MEGA SICHER - IM STANDARD

TA - Kippwinkel der Ladekiste

BLS - Muldeliftsensor

BLEF - Schutz gegen Fahren mit angehobener Mulde

PW - Belagverschleißsensoren

### II. MEGA SAFE PRO - GEGEN AUFPREIS

Breite Palette zusätzlicher Optionen, darunter:

TPMS - Reifendruck- und Temperatursensoren

RLF - Bremse für Asphaltfertiger

Sets basierend auf Knorr-Bremse-Systemen



# MEGA FORT

---

FARBEN LIEFERBAR IM STANDARD:

**RAL 3002**

**IC 194**

**RAL 9006**

**RAL 9005**

**RAL 1003**

**RAL 5005**

**RAL 7024**

**RAL 9007**

**RAL 9010**

**RAL 6001**

**MEGA 4**  
**FORT 4**

# MEGA FORT

---



Seit 2017 sind wir Teil der internationalen Benalu-Legras-Gruppe, ohne unseren polnischen Charakter zu verlieren. Diese Tatsache eröffnete ein neues Kapitel unseres Unternehmens und schuf eine neue Produktqualität. Wir machen unser Bestes, Ihnen Fahrzeuge mit den bestmöglichen technischen und Haltbarkeitsparametern zur Verfügung zu stellen. Nach dem Grundsatz „Wer nicht vorwärts geht, geht er zurück“ entwickeln und modifizieren wir ständig Produkte auf Basis des Feedbacks der Anwender. Wir suchen nach Technologien, Lösungen, Materialien und Komponenten, die sich positiv auf die Sicherheit, Haltbarkeit, Leichtigkeit, Modernität und den Komfort beim Betrieb unserer Sattelaufleger auswirken. Wir hoffen, dass die neue Baureihe der MEGA FORT-Fahrzeuge die anspruchsvollsten Benutzer zufriedenstellt – also Sie und mit Ihnen jede Straße überwinden und jede Ladung sicher, pünktlich und an den Ort liefern wird.

MEGA Sp. z o.o. z o. o. behält sich das Recht vor, Änderungen an den verwendeten Komponenten und Materialien, technischen Parametern, Farben und anderen Spezifikationspunkten vorzunehmen. Bitte betrachten Sie alle in dieser Broschüre enthaltenen Informationen als Richtwerte, da sie kein Angebot im Sinne des Bürgerlichen Gesetzbuches darstellen und nicht verbindlich sind. Um die neuesten Informationen oder Angebote zu erhalten, wenden Sie sich bitte an die MEGA-Verkaufsabteilung.



# MEGA FORT

---

KONTAKT:

**Krystian Szelağ**- Innendienstverkaufsleiter

m: +48 535 005 360

e: k.szelağ@mega-nysa.pl



**Michał Brodziński** -Verkaufsdirektor

m: +48 786 109 210

e: m.brodzinski@mega-nysa.pl