

MEGA FORT



ROK PRODUKCJI 2023

MEGA
FORT

MEGA FORT

MODELE DOSTĘPNE NA RYNKU:

- MF o pojemności 25 m³ i masie własnej 6200kg* na ramie 7500 czyli MF 25/7500
- MF o pojemności 28 m³ i masie własnej 6400kg na ramie 7500 czyli MF 28/7500
- MF o pojemności 28 m³ i masie własnej 6600kg na ramie 8360 czyli MF 28/8360
- MF o pojemności 32 m³ i masie własnej 6700kg na ramie 8360 czyli MF 32/8360

POJAZDY MEGA FORT posiadają 3 LATA GWARANCJI na konstrukcje.

od* **5980 kg**

*Konfiguracja (4,5: 3,2)

*bez koła i windy

*pakiet ALU (felgi, łapy, zbiorniki)

25/7500 (5/4)

Masa własna: 6200 kg*

*z kołem zapasowym 6320 kg,

**MEGA
FORT**

MEGA FORT

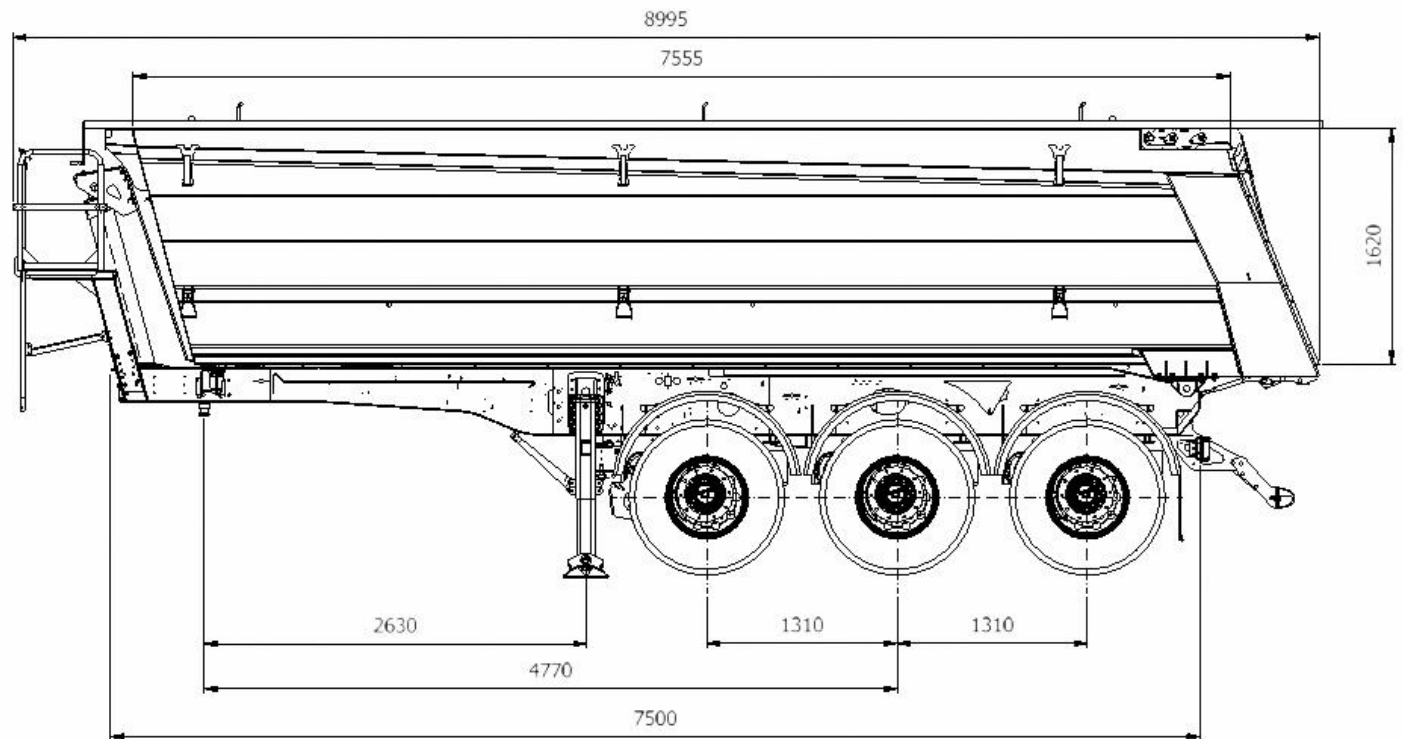
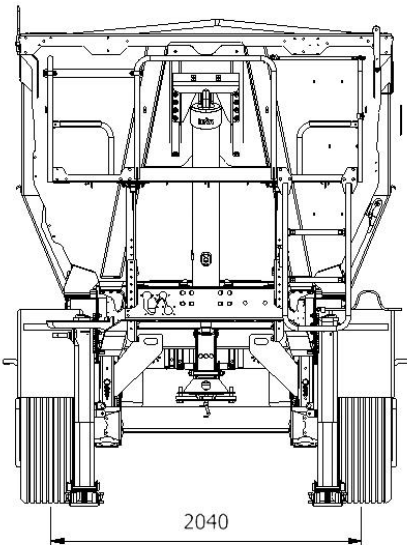
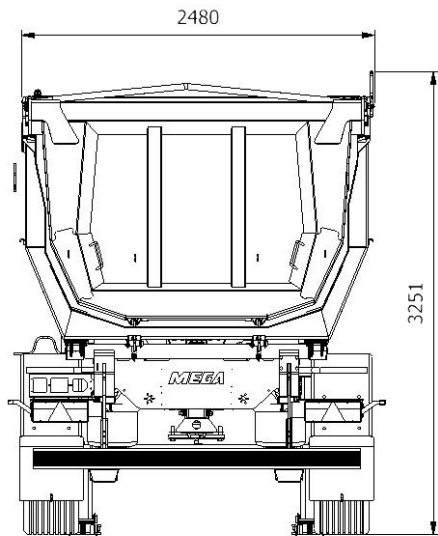

- MF 25/7500

MEGA
FORT

MEGA FORT

WYPOSAŻENIE:

I. BEZPIECZEŃSTWO:

- Pneumatyka KNORR ILVL - wszystkie systemy KNORR w pakiecie MEGA SAFE
- Siłownik HYVA lub Binotto - stabilność podczas rozładunku
- Systemy bezpieczeństwa wspomagające pracę kierowcy

II. WYTRZYMAŁOŚĆ

- Podłoga o grubości 5mm stal Hardox (HB450) lub 4,5 mm 500 Tuf
- Szkielet wzmacniający podłogę na całej długości pojazdu
- Unikalna konstrukcja skrzyni ładunkowej zapobiegająca odkształceniom

III. KOMFORT / WSPARCIE UŻYTKOWNIKA

- Kłapa z zsysem wbudowana w skrzynię ładunkową
- Zawias przegubowy kłapy
- System HBS (wspomaganie sprężynowe podnoszenia zderzaka).
Elektryczny dach przesuwany Cramaro (automatyczny lub manualny)
Możliwość optymalnego rozmieszczenia ładunku poprzez rozszerzenie pomiędzy poprzeczkami plandeki
- Szybkie zwijanie plandeki

MEGA FORT

PAKIETY BEZPIECZEŃSTWA:

I. MEGA SAFE - W STANDARDZIE

- TA - kąt przechyłu skrzyni ładunkowej
- BLS - czujnik uniesienia skrzyni
- BLEF - zabezpieczenie przed jazdą z uniesioną skrzynią
- PW - czujniki zużycia okładzin

II. MEGA SAFE PRO - ZA DOPŁATĄ

Szeroki wachlarz opcji dodatkowych, a w tym:

- TPMS - Czujniki ciśnienia i temperatury w ogumieniu
- RLF - Hamulec pod rozściełacz asfaltu

Zestawy oparte na systemach Knorr- Bremse

MEGA FORT

KOLORY DOSTĘPNE W STANDARDZIE:

RAL 3002

IC 194

RAL 9006

RAL 9005

RAL 1003

RAL 5005

RAL 7024

RAL 9007

RAL 9010

RAL 6001

MEGA 4
FORT 4

MEGA FORT



Od 2017 roku, nie tracąc polskiego charakteru, staliśmy się częścią międzynarodowej Grupy Benalu-Legras. Ten fakt, otworzył nowy rozdział naszej firmy oraz stworzył nową jakość produktów.

Dokładamy wszelkich starań, aby oddać w Państwa ręce pojazdy o możliwie najlepszych parametrach technicznych i wytrzymałościowych. Kierując się zasadą „kto nie idzie (jedzie) naprzód, ten się cofa” stale rozwijamy i modyfikujemy produkty w oparciu o informacje zwrotne od użytkowników. Poszukujemy technologii, rozwiązań, materiałów i podzespołów, które pozytywnie wpływają na bezpieczeństwo, trwałość, lekkość, nowoczesność i oraz komfort obsługi naszych naczep. Liczymy na to, że nowa gama pojazdów MEGA FORT zadowoli najbardziej wymagających użytkowników - czyli Was i z Wami pokona każdą drogę, dostarczy każdy ładunek bezpiecznie, na miejsce i na czas.

Firma MEGA Sp. z o.o. zastrzega sobie prawo wprowadzania zmian w zakresie wykorzystanych podzespołów i materiałów, parametrów technicznych, kolorów, innych pozycji specyfikacji.

Wszelkie informacje zawarte w niniejszym folderze prosimy traktować orientacyjnie, gdyż nie stanowią oferty w rozumieniu Kodeksu cywilnego oraz nie są wiążące. W celu uzyskania najnowszych informacji lub oferty prosimy kontaktować się Działem Sprzedaży MEGI.



MEGA FORT

KONTAKT:

REGION I

Bartosz Wartak - Regionalny Kierownik Sprzedaży

m: [+48 505 280 987](tel:+48505280987)

e: b.wartak@mega-nysa.pl

REGION II

Marcin Bancierz - Regionalny Kierownik Sprzedaży

m: +48 505 280 935

e: m.bancierz@mega-nysa.pl

REGION III

Damian Drzewiecki - Regionalny Kierownik Sprzedaży

m: +48 535 001 398

e: d.drzewiecki@mega-nysa.pl

REGION IV

Jarosław Żabski - Regionalny Kierownik Sprzedaży

m: +48 505 280 969

e: j.zabski@mega-nysa.pl

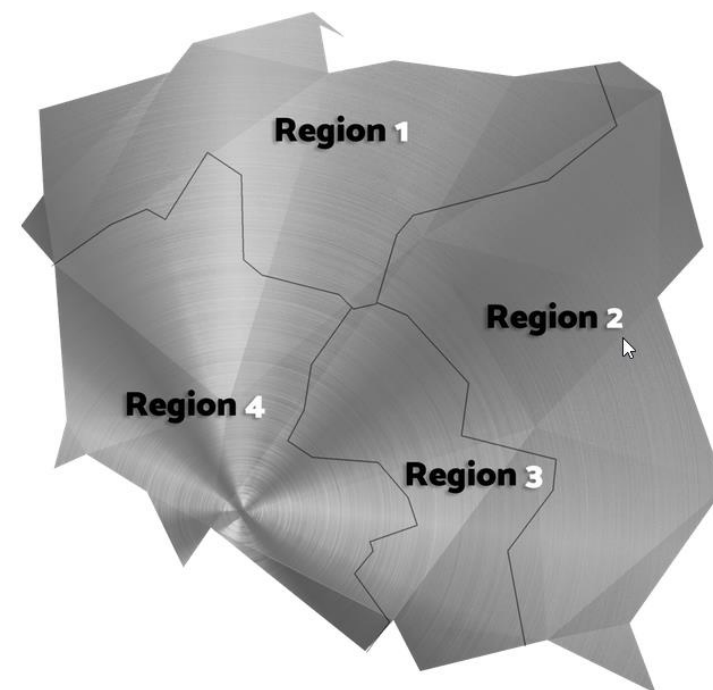

Michał Brodziński - Dyrektor sprzedaży

m: +48 786 109 210

e: m.brodzinski@mega-nysa.pl

